

GALEO

D31PLL-21

D 31



低接地圧により、 超軟弱地でも 高効率作業。

●**抜群の作業性を発揮する電子制御HST（油圧駆動）を採用。**
すべての車速域でエンジンパワーを最大限に発揮。

●**超軟弱地で威力を発揮**

15.7kPa (0.16kgf/cm²)の低接地圧により、抜群の浮上性を誇り、超軟弱地でも高効率作業を実現。さらに、ロングトラック、ワイドゲージ、車体バランスの最適化などにより、優れた走行安定性を発揮します。

●**3455mm広幅ブレードを装備**

ワイドブレード作業に最適なアウトサイドフレームを採用。優れた走行安定性とあいまって、卓越した整地性を実現しています。

●**輸送性を考慮**

車体幅2980mmに設定。3.0m幅トレーラで輸送が可能です。また、作業機チルト配管にワンタッチカブラを採用し、輸送時の作業機分解・組立の作業にも配慮しています。

●**オペレータの安全を確保するROPS・FOPS一体構造の大型キャブを標準装備。**

●**国土交通省排出ガス2次基準値をクリア**

排出ガス2次基準値（国土交通省）に対応したクリーンなエンジンを搭載しています。



●**オペレータの感覚どおりに操れる**
パーム・コマンド・コントロール・システム (PCCS) を採用。

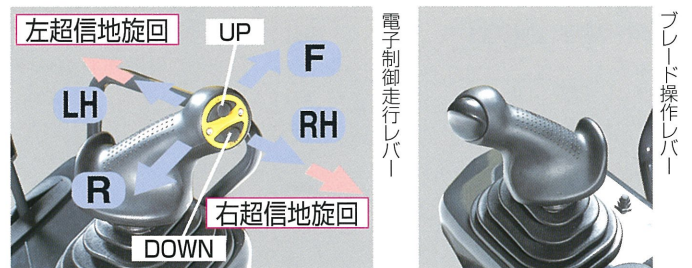

●**走行を容易化する自動変速機能、後進速度設定機能を装備。**

●**2種類の車速選択方式を採用**

[クイックシフトモード]

UP/DOWNスイッチを一回押す毎に1速⇔2速⇔3速の変速が簡単に行なえます。3速シフトパターンに慣れた人や頻繁に変速を必要とする現場に最適です。

[バリエブルシフトモード]

0.8km/h~8.5km/hまでオペレータが任意の車速を設定できます。車速選択はUP/DOWNスイッチを一回押す毎に約0.4km/h増・減します。自動変速機能とあいまって、作業時の負荷に応じて変速操作なしで設定車速を維持します。

KOMATSU

外形図

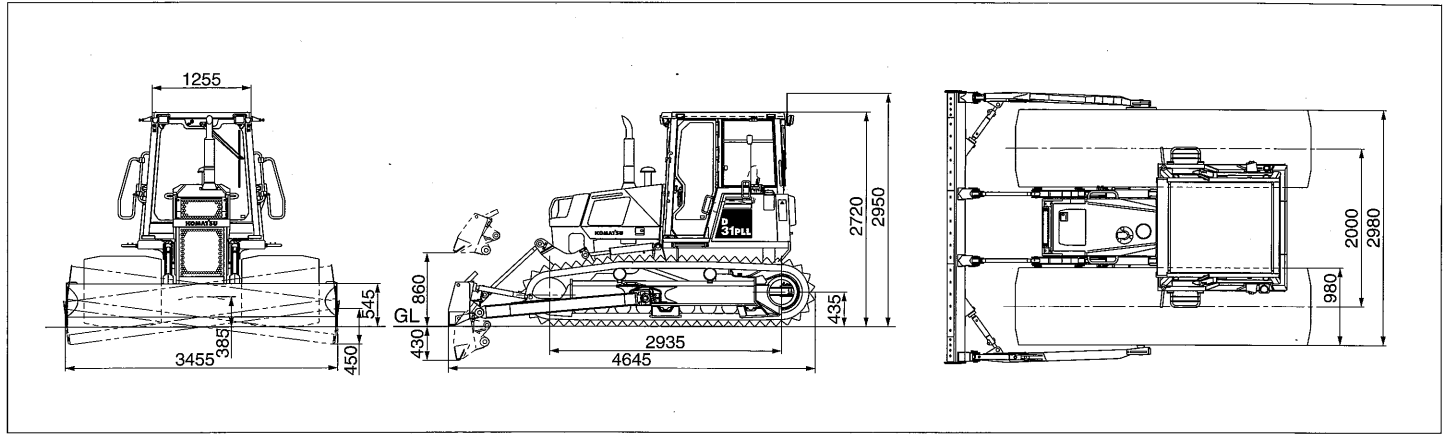

仕様

機種		D31PLL-21	
項目		ストレートチルトドーザ、ROPSキャブ、エアコン HST(ハイドロスタティックトランスミッション)	
機械質量		kg	9250
定格出力		kW[PS]/rpm	63[86]/2000
接地圧		kPa(kgf/cm ²)	15.7[0.16]
性能	走行速度	前進(1速/2速/3速) km/h	3.4/5.6/8.5
	クイックシフトモード	後進(1速/2速/3速) km/h	4.1/6.5/8.5
性能	走行速度	前進 km/h	0.8~8.5
	パリアブルシフトモード	後進 km/h	0.8~8.5
最小旋回半径(ベアトラクタ、超信地旋回)		m	3.3
寸法	全長(ブレード先端まで)	mm	4645
	全幅 本体/ブレード	mm	2980/3455
	全高	mm	2720
	接地長	mm	2935
	履帯中心距離	mm	2000
寸法	履帯幅	mm	980
	最低地上高	mm	385
エンジン	名称	コマツSAA4D102E-2-B	
	形式	4サイクル水冷直列立型、直接噴射式、過給機、アフタークーラ付	
ブレード	総行程容積(総排気量)	ℓ[cc]	3.92[3920]
	形式	油圧式ストレートチルトドーザ	
	ブレード幅	mm	3455
	ブレード高さ	mm	545
	最大上昇量/下降量	mm	860/430
足まわり	チルト量	mm	450
	履帯形式	組立式円弧シュー(オイル封入式)	
	ローラの数(片側) 上部/下部	2/9	
	リンクピッチ	mm	154
油圧	履帯幅	mm	980
	最大圧力	MPa(kgf/cm ²)	20.6[210]
水油容量	吐出量	ℓ/min	76
	冷却水	ℓ	27
	燃料タンク容量	ℓ	165
エンジン潤滑油(交換量)		ℓ	14.0[12.5]

単位は、国際単位系によるSI単位表示。[]内の非SI単位は参考値です。

- 本機は改良のため、予告なく変更することがありますので、ご了承ください。
- 掲載写真は一部販売車と異なる場合があります。
- 本機をご利用される際の注意事項の詳細は取扱説明書をご覧ください。
- 機体質量3t以上の建設機械の運転には「車両系建設機械運転技能講習修了証」の取得が必要です。コマツでは車両教習を実施しておりますのでご利用ください。

●お問い合わせは

KOMATSU

コマツ

営業本部 TEL. 03-5561-4746
 商品企画室 TEL. 03-5561-2757
 〒107-8414 東京都港区赤坂2-3-6
 URL <http://www.komatsu.co.jp>

■オペレータの養成・資格修得(大型特殊 車両系建設機械講習等)のご相談はコマツの教習センター、コマツ教習所

北海道センター TEL. 011-377-3866	粟津センター TEL. 0761-44-3930
群馬センター TEL. 027-350-5356	愛知センター TEL. 0586-26-4111
埼玉センター TEL. 042-953-4430	京都センター TEL. 075-924-3050
東京センター TEL. 042-532-7555	奈良センター TEL. 0743-68-3333
神奈川センター TEL. 044-287-2071	中国四国センター TEL. 086-281-2804
東北研修所 TEL. 022-236-3503	愛媛センター TEL. 0897-58-6631
静岡センター TEL. 054-262-0005	九州センター TEL. 092-935-4131

主要装備品

●:標準(変更不可) ◎:標準(変更可) ○:選択

機種	仕様	D31PLL	
		ROPSキャブ(標準)	ROPSキャブ(オプション)
エンジン	国土交通省排出ガス2次基準値対応型エンジン	●	●
	大容量バッテリー	○	○
	35Aオルタネータ	●	●
作業機	ストレートチルトドーザ	●	●
	ヒッチドロバ	◎	◎
	フロントフック	○	○
タイヤ	オイル封入式980mm円弧シュー	●	●
	リクライニング付サスペンションシート(ビニール)	◎	◎
運転席周リライク類	ヘッドレスト、リクライニング付サスペンションシート(ビニール)	○	○
	リクライニング付サスペンションシート(ファブリック)	○	—
	ヘッドレスト、リクライニング付サスペンションシート(ファブリック)	○	—
	リトラクタブルシートベルト	●	●
	前・後照灯	●	●
	リヤビューミラー	●	●
	ハイマウントフットレスト	●	○
	モニタパネルカバー	—	○
	カップホルダー	○	○
	ランチボックスホルダー	○	○
	キャブレス用ヒータ(オペ席下ヒータ)	—	○
	エアコン	●	—
その他	ワイパ(フロント、リヤ)	●	—
	ウインドウウォッシャー(フロント、リヤ)	●	—
	FM/AMラジオ	●	—
	灰皿・シガーライター	●	—
	コートフック	●	—
	ドアポケット	●	—
	デセルペダル	●	●
	ウォータセパレータ	●	●
	バックブザー	◎	◎
	バックアップアラーム	○	○
	センタ&エンドセグメントラックローラガード	◎	◎
	3分割フルローラガード	○	○
レインキャブ付吸気管	◎	◎	
ブリクリーナ付吸気管	○	○	
強化丸穴マスク(ボルトオン)	●	●	
消火器	○	○	

※オプションには組み合わせによって装着できない場合があります。オプション選定時には販売代理店にご相談ください。